

SONATA XXL Ergo (33-2133-MM) USER MANUAL

- A Seat Height Adjustable**
Flip up lever on right-side to raise or lower seat. Adjust such that your feet are adequately supported on floor.
- D Backrest Angle**
Flip up lever to unlock backrest. Recline to desired position, and flip down lever to lock.
- F Tilt tension Control**
Turn bottom knob clockwise to provide a stronger tilt tension, and vice-versa. Adjust such that minimum effort is required to push back when recline.
- B Backrest Height**
Hold backrest by both sides and pull up to desired height. To lower backrest, pull it to maximum height and then, return to lowest height to start again. Adjust height so that the backrest curvature follows the curve of your back.
- C Armrest Height**
Press the button and raise or lower the armrest. Adjust height to adequately support elbows to take strain off shoulders.
- G Seat Depth Adjustment**
Pull the lever under the right-side of the seat to adjust fore or aft position.

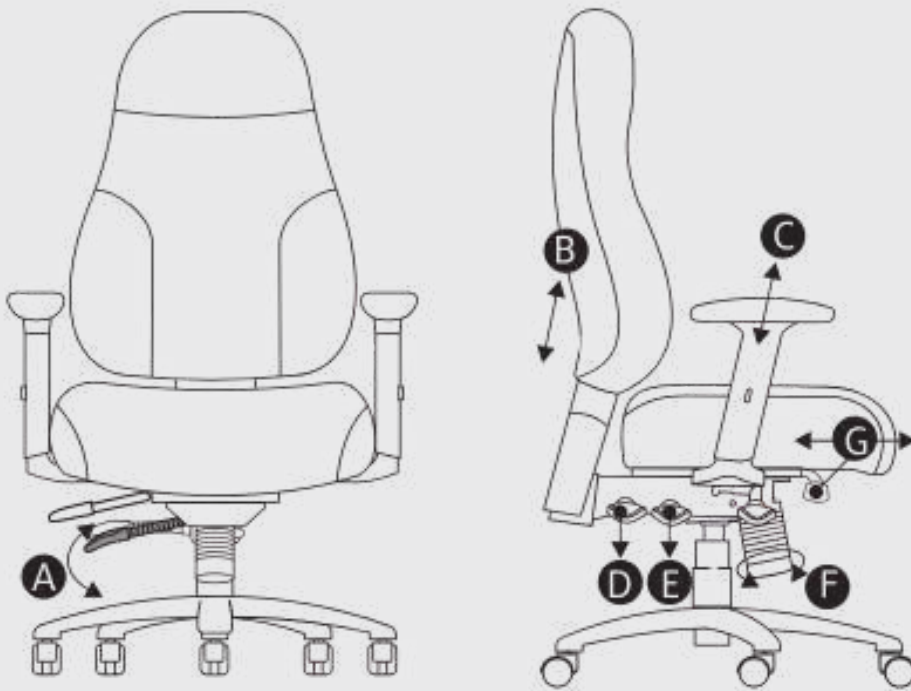

SONATA XXL Ergo (33-2133-MM) LIETOŠANAS INSTRUKCIJA

- A Sēdekļa augstuma regulēšana**
Paceliet sviru labajā pusē, lai paaugstinātu vai pazeminātu sēdekli. Regulējiet tā, lai jūsu kājas būtu pietiekami atbalstītas uz grīdas.
- D Atzveltnes lenķa regulēšana**
Paceliet sviru, lai atslēgtu atzveltni. Atzveltni nolieciet uz vēlamo pozīciju un nolaidiet sviru, lai bloķētu.
- F Slīpuma spriedzes kontrole**
Pagrieziet apakšējo pogu pulksteņrādītāja virzienā, lai palielinātu slīpuma spriedzi, un pretējā virzienā, lai samazinātu. Regulējiet tā, lai minimālas piepūles pietiktu, lai atzveltnētu.
- B Atzveltnes augstuma regulēšana**
Turiet atzveltni no abām pusēm un paceliet līdz vēlamajam augstumam. Lai pazeminātu atzveltni, paceliet to līdz maksimālajam augstumam un pēc tam atgriezieties pie zemākā augstuma, lai sāktu no jauna. Regulējiet augstumu tā, lai atzveltnes izliekums sekotu jūsu muguras līkumiem.
- C Rokas balstu augstuma regulēšana**
Nospiediet pogu un paceliet vai pazeminiet rokas balstu. Regulējiet augstumu tā, lai rokas balsts pietiekami atbalstītu elkoņus un samazinātu plecu slodzi.
- G Sēdekļa dziļuma regulēšana**
Pavelciet sviru zem sēdekļa labajā pusē, lai regulētu sēdekļa pozīciju uz priekšu vai atpakaļ.

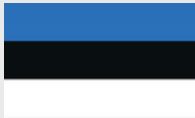
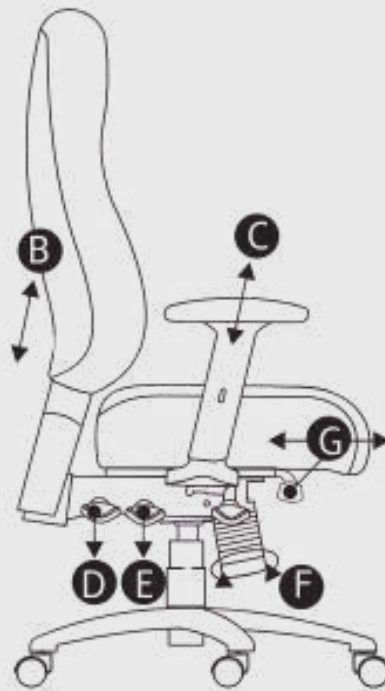
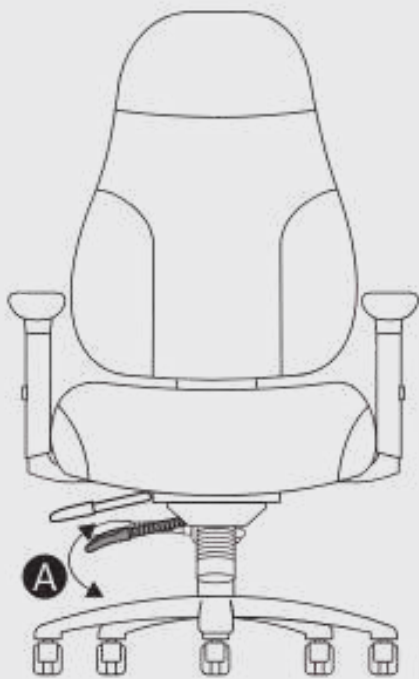

SONATA XXL Ergo (33-2133-MM) KASUTUSJUHEND

- A Isteegi kõrguse reguleerimine**
Tõstke paremal küljel asuvat kangit, et tõsta või langetada iste. Reguleerige nii, et teie jalad oleksid piisavalt toetatud maapinnal.
- D Seljatoe nurgakallet reguleerimine**
Tõstke kangit, et vabastada seljatugi. Kallutage seljatugi soovitud asendisse ja langetage kangit, et lukustada see.
- F Kallutuspinget kontrollimine**
Keerake alumist nuppu päripäeva, et suurendada kallutuspinget, ja vastupidises suunas, et vähendada. Reguleerige nii, et minimaalne pingutus oleks piisav seljatoe kallutamiseks.
- B Seljatoe kõrguse reguleerimine**
Hoidke seljatoest mõlemalt poolt ja tõstke see soovitud kõrgusele. Kui soovite seljatoe madalamaks reguleerida, tõstke see maksimaalsele kõrgusele ja seejärel tulge tagasi madalamale kõrgusele, et alustada uuesti. Reguleerige kõrgust nii, et seljatoe kõverus järgiks teie selja kõverusi.
- C Käetugede kõrguse reguleerimine**
Pärast nuppu vajutamist tõstke või langetage käetugi. Reguleerige kõrgust nii, et käetugi toetaks piisavalt küünarnukke ja vähendaks õlavarre koormust.
- G Istme sügavuse reguleerimine**
Tõmmake istme all paremal küljel asuvat kangit, et reguleerida istme asendit ettepoole või tahapoole. Ja tas pats tulkojums tehniskā valodā! Ja nepieciešams vēl kāds tulkojums, droši ziņojiet.

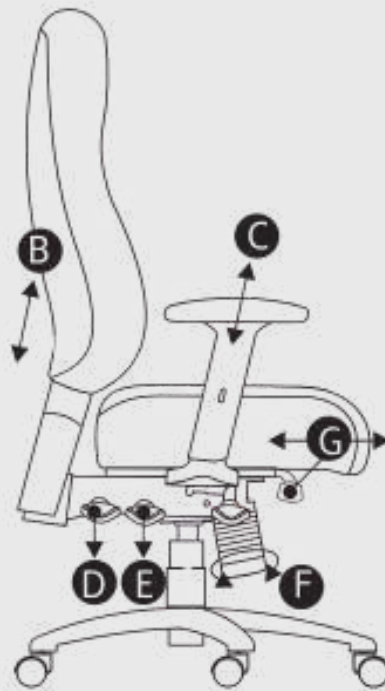
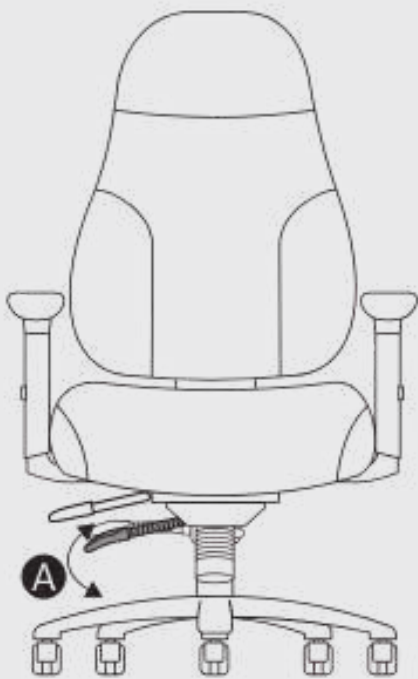

SONATA XXL Ergo (33-2133-MM) NAUDOJIMO INSTRUKCIJA

- A Sėdynės aukščio reguliavimas**
Pakelkite svirtį dešinėje pusėje, kad pakeltumėte arba nuleistumėte sėdynę. Reguluokite taip, kad kojos būtų pakankamai palaikomos ant grindų.
- D Atlošo kampo reguliavimas**
Pakelkite svirtį, kad atlaisvintumėte atlošą. Nulenkite atlošą į norimą padėtį ir nuleiskite svirtį, kad užfiksuotumėte.
- F Linkio įtempimo kontrolė**
Sukite apatinį mygtuką pagal laikrodžio rodyklę, kad padidintumėte linkio įtempimą, ir priešinga kryptimi, kad sumažintumėte. Reguluokite taip, kad minimalus įtempimas būtų pakankamas atlošui nulenkti.
- B Atlošo aukščio reguliavimas**
Laikykite atlošą abiejose pusėse ir pakelkite jį iki norimo aukščio. Jei norite nuleisti atlošą, pakelkite jį iki maksimalaus aukščio ir tada grįžkite prie žemesnio aukščio, kad pradėtumėte iš naujo. Reguluokite aukštį taip, kad atlošo išlinkimas atitiktų jūsų nugaros kreives.
- C Porankių aukščio reguliavimas**
Paspauskite mygtuką ir pakelkite arba nuleiskite porankį. Reguluokite aukštį taip, kad porankis pakankamai palaikytų alkūnes ir sumažintų pečių apkrovą.
- G Sėdynės gylį reguliavimas**
Tiesiogiai traukite svirtį po sėdyne dešinėje pusėje, kad reguliuotumėte sėdynės padėtį į priekį arba atgal.
Jei reikia papildomų koregavimų arba turite klausimų, praneškite!